

Návod k obsluze pro provozovatele zařízení

VIESSMANN

Prostorový termostat
Typ UTD-RF



VITOTROL 100

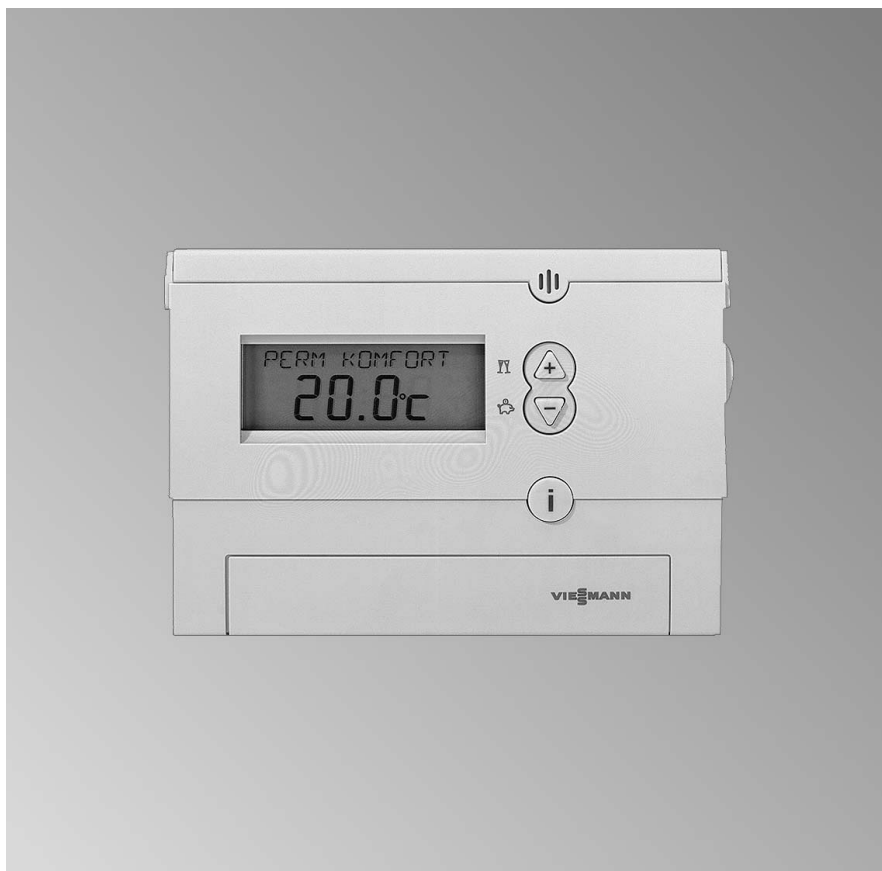

Pro vaši bezpečnost



Dodržujte prosím přesně tyto bezpečnostní pokyny, zabráníte tak újmě na zdraví a škodám na majetku.

Vysvětlení bezpečnostních pokynů



Nebezpečí

Tato značka varuje před úrazem.



Pozor

Tato značka varuje před věcnými škodami a škodami na životním prostředí.

Upozornění

Údaje uvedené slovem „Upozornění“ obsahují doplňkové informace.

Cílová skupina

Tento návod k obsluze je určen pro osoby obsluhující topné zařízení.



Nebezpečí

Neodborně provedené práce na topném zařízení mohou vést k životu nebezpečným nehodám.

- Práce na plynových instalacích směřují provádět pouze instalatéři, kteří jsou k tomu oprávněni příslušnou plynárenskou firmou.
- Elektroinstalační práce směřují provádět pouze odborní elektrikáři.

Chování při zápachu plynu



Nebezpečí

Únik plynu může vést k výbuchům, jež mají za následek ta nejvážnější poranění.

- Nekouřit! Nepoužívejte otevřený oheň a zabraňte jiskření. Nikdy nezapínejte spínače svítidel ani jiných elektrických přístrojů.
- Uzavřete plynový uzavírací kohout.
- Otevřete okna a dveře.
- Vykažte osoby z nebezpečné oblasti.
- Informujte plynárenskou firmu, podnik zajišťující zásobování elektrickou energií a odborný závod z místa mimo budovu.
- Nechte přerušit z bezpečného místa (mimo budovu) dodávku elektrického proudu do budovy.

Chování při zápachu spalin



Nebezpečí

Únik spalin může vést k životu nebezpečným otravám.

- Vypněte topné zařízení.
- Vyvětrejte kotelnu.
- Zavřete dveře do obytných místností.

Pro vaši bezpečnost (pokračování)

Chování při požáru



Nebezpečí

Při požáru hrozí nebezpečí popálení a výbuchu.

- Vypněte topné zařízení.
- Uzavřete uzavírací ventily v palivovém potrubí.
- Používejte přezkoušený hasicí přístroj požární třídy ABC.

Přídavné součásti, náhradní a rychle opotřebitelné díly



Pozor

Součásti, jež nebyly s topným zařízením odzkoušeny, mohou způsobit jeho poškození nebo nepříznivě ovlivnit jeho funkce. Montáž resp. výměnu je třeba nechat provést výhradně specializovanou firmou.

Požadavky na kotelnu



Pozor

Nepřípustné okolní podmínky mohou způsobit poškození topného zařízení a ohrozit jeho bezpečný provoz.



- Zajistěte teplotu okolí vyšší než 0 °C a nižší než 35 °C.
- Zabraňte znečištění vzduchu halogenovými uhlovodíky (obsaženy např. v barvách, rozpouštědlech a čisticích prostředcích) i přílišnému hromadění prachu (např. v důsledku broušení).
- Zabraňte trvale vysoké vlhkosti vzduchu (např. v důsledku stálého sušení prádla).
- Nezavírejte otvory přívodu vzduchu, jež jsou k dispozici.

Obsah

Místo obsluhy zařízení

Přehled obslužných a indikačních prvků	6
■ Montáž stavitelné nožky	6
■ Otevření víka regulace	6
■ Funkce	7
■ Symboly na displeji	7

Nastavování teploty místnosti

Volba programu	9
Trvalé nastavení teploty místnosti	12
■ Nastavení individuálního časového programu (P3)	13
Změna teploty místnosti pouze na několik dní	17
■ Nastavení prázdninového programu	17
Změna teploty místnosti pouze na několik hodin	18
■ Změna pomocí tlačítek  / 	19
■ Nastavení úsporného provozu	19
■ Nastavení provozu Party	20

Další nastavení

Čas a datum	21
Nastavení jazyka	22
Varianta zobrazení	22
Stěnové vyrovnání	23
Chování regulace	24

Možnosti dotazování

Dotaz na teploty a další nastavení	25
Dotazování na časové programy	25
■ Časový program aktuálního dne pro P1, P2, P3	25
■ Časový program celého týdne pro P1 a P2	25
■ Časový program celého týdne pro P3	26
Dotaz na prázdninový program (je-li zadán)	26

Co je třeba dělat?

V místnostech je příliš chladno	28
V místnostech je příliš teplo	28
■ na displeji bliká	28
Výměna baterií	29

Údržba

Čištění	31
---------------	----

Tipy pro úsporu energie	32
-------------------------------	----

Obsah (pokračování)

Seznam hesel 33

Místo obsluhy zařízení

Přehled obslužných a indikačních prvků

Montáž stavitelné nožky

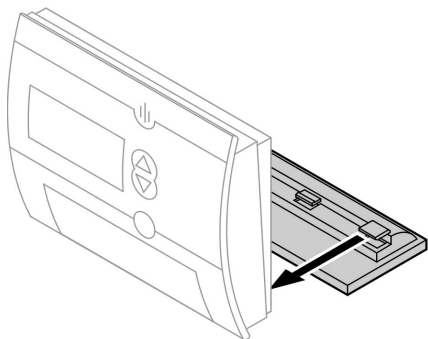

Otevření víka regulace

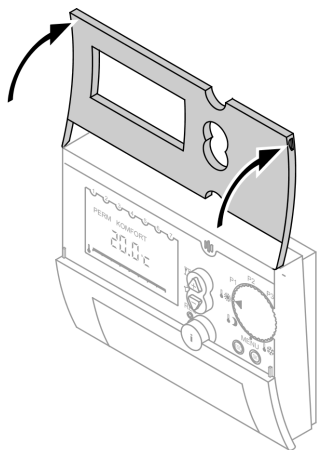

Přehled obslužných a indikačních prvků (pokračování)

Funkce

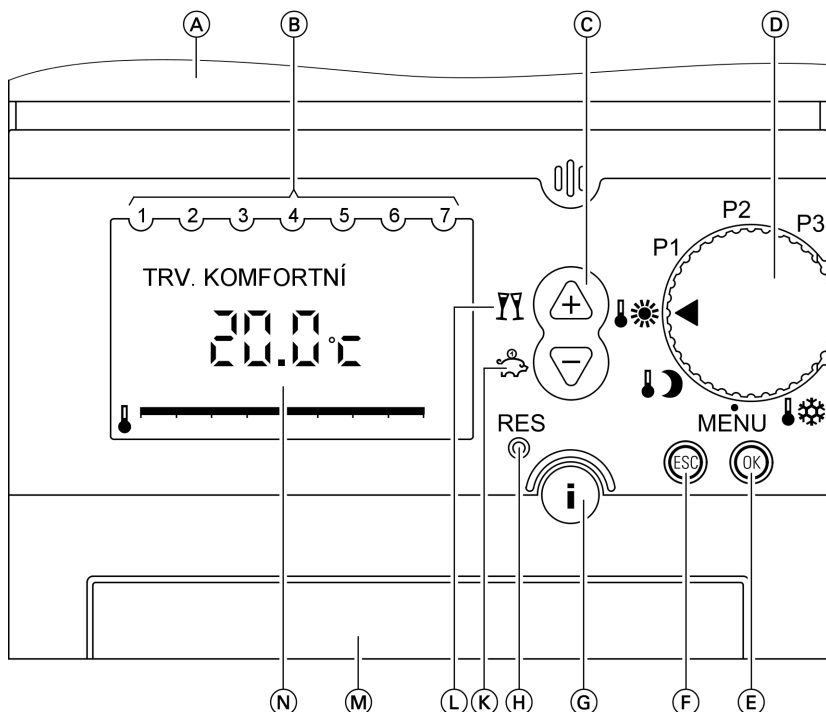

- (A) Otevřené víko regulace
- (B) Dny v týdnu (1 ≙ pondělí, atd.)
- (C) Změny nastavení
- (D) Otočný spínač pro volbu programu (strana 9)
- (E) Potvrzení
- (F) Přerušení zadávání
- (G) Informace (strana 25)
- (H) Reset (jen pro jazyk, hodinový čas a datum) (viz strana 30)
- (K) Úsporný provoz (strana 19) nebo změna hodnot
- (L) Provoz Party (strana 20) nebo změna hodnot
- (M) Bateriové pouzdro
- (N) Možné indikace na displeji (strana 22)

Symboły na displeji

Symboły se nezobrazují stále, ale v závislosti na provozním stavu.

Pokud hodnoty na displeji blikají, znamená to, že lze provádět změny.

Přehled obslužných a indikačních prvků (pokračování)

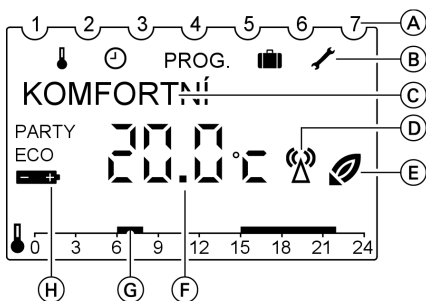

- Ⓐ Dny v týdnu (1 ≙ pondělí, atd.)
- Ⓑ **Řádek menu:**
 - 🌡 Požadovaná teplota
 - 🕒 Čas a datum
 - PROG. Individuální časový program P3
 - 📅 Prázdninový program
 - 🔧 Servisní nastavení
- Ⓒ Textový řádek
Indikace v závislosti na rovině menu a nastavené variantě zobrazení (strana 22)
- Ⓓ Vysílací provoz (provozní data se odesílají do přijímače)
- Ⓔ **Indikace provozu:**
 - ➡ Nárokování tepla
- Ⓕ Indikace v závislosti na nastavené variantě zobrazení (strana 22) a druhu funkce
Skutečná prostorová teplota nebo čas
- Ⓖ Čas vytápění zvoleného časového programu, znázorněn jako časová přímka
- Ⓗ PARTY Aktivní provoz Party
ECO Aktivní úsporný provoz
🔋 Výměna baterií

Volba programu

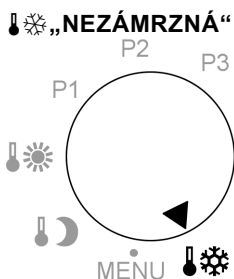

Klesne-li prostorová teplota pod nastavenou teplotu ochrany před mrazem „NEZÁMRZNÁ“, probíhá ohřev místnosti.

Dodací stav 6 °C.

Změna teploty ochrany před mrazem viz strana 12.



Vytápění místnosti probíhá trvale s redukovanou teplotou místnosti „SNÍŽENÁ“.

Dodací stav 17 °C.

Změna redukované prostorové teploty viz strana 12.

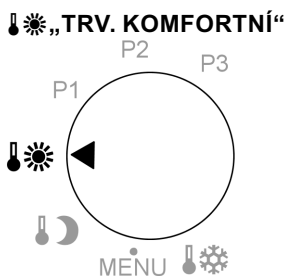

Vytápění místnosti probíhá trvale s normální teplotou místnosti „KOMFORTNÍ“.

Dodací stav 20 °C.

Změna normální prostorové teploty viz strana 12.

Volba programu (pokračování)

Program P1

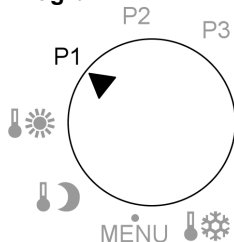

Vytápění místnosti probíhá podle následujícího časového programu (pevně nastaveno):

pondělí až pátek

- 6.00 až 22.00 hod.:
vytápění na normální prostorovou teplotu („**KOMFORTNÍ**“)
- 22.00 až 6.00 hod.:
vytápění na redukovanou prostorovou teplotu („**SNÍŽENÁ**“)

sobota a neděle

- 7.00 až 23.00 hod.:
vytápění na normální prostorovou teplotu („**KOMFORTNÍ**“)
- 23.00 až 7.00 hod.:
vytápění na redukovanou prostorovou teplotu („**SNÍŽENÁ**“)

Změna normální a redukované prostorové teploty viz strana 12.

Volba programu (pokračování)

Program P2

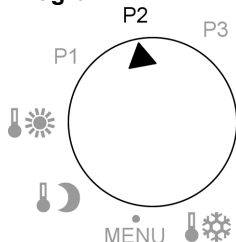

Vytápění místnosti probíhá podle následujícího časového programu (pevně nastaveno):

pondělí až pátek

- 6.00 až 8.00 hod. a 16.00 až 22.00 hod.: vytápění na normální prostorovou teplotu („**KOMFORTNÍ**“)
- 8.00 až 16.00 hod. a 22.00 až 6.00 hod.: vytápění na redukovanou prostorovou teplotu („**SNÍŽENÁ**“)

sobota a neděle

- 7.00 až 23.00 hod.: vytápění na normální prostorovou teplotu („**KOMFORTNÍ**“)
- 23.00 až 7.00 hod.: vytápění na redukovanou prostorovou teplotu („**SNÍŽENÁ**“)

Změna normální a redukované prostorové teploty viz strana 12.

Program P3

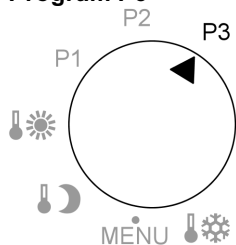

Vytápění místnosti probíhá podle individuálně nastavitelného časového plánu, viz strana 13.

Trvalé nastavení teploty místnosti

Můžete nastavit 3 hodnoty teplot:

■ Normální teplota místnosti „**KOMFORTNÍ**“

Rozsah nastavení: 10 až 30 °C

■ Snížená teplota místnosti „**SNÍŽENÁ**“

Rozsah nastavení: 10 až 30 °C

Upozornění

Nastavení snížené teploty místnosti nemůže přesáhnout hodnotu normální teploty místnosti.

■ Teplota ochrany před mrazem „**NEZÁMRZNÁ**“

Rozsah nastavení: 6 až 10 °C

Stiskněte následující tlačítka:

1. Nastavte otočný spínač pro volbu programu na „MENU“, zobrazí se „**POŽAD. TEPLOTA**“ a bliká symbol „↓“.



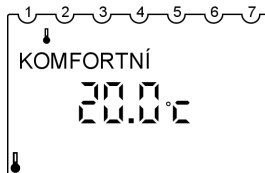

2.  pro potvrzení Zobrazí se „**KOMFORTNÍ**“ a teplota bliká.

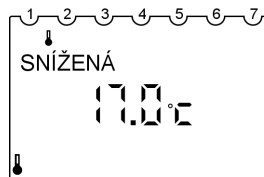

3.  dokud se neobjeví požadovaná hodnota.

4.  pro potvrzení, na displeji se zobrazí „**SNÍŽENÁ**“ a teplota bliká.



5.  dokud se neobjeví požadovaná hodnota.

6.  pro potvrzení, na displeji se zobrazí „**NEZÁMRZNÁ**“ a teplota bliká.

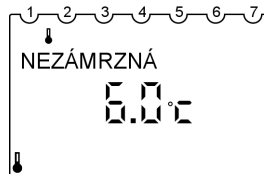

7.  dokud se neobjeví požadovaná hodnota.

8.  pro potvrzení, zobrazí se „**KONEC**“.

9. Nastavte otočný spínač na požadovaný program.

Trvalé nastavení teploty místnosti (pokračování)

Nastavení individuálního časového programu (P3)

Nastavení spínacích bodů pro časy vytápění

Spínací body se musí zadat na celý týden.

Pro každý spínací bod se musí zadat čas a teplota (normální/redukovaná prostorová teplota, nezámrzná teplota) (viz příklad). Můžete nastavit max. 26 spínacích bodů.

K dispozici máte různé možnosti zadání:

- „**PO-PÁ**“ pro pondělí až pátek stejné spínací body
- „**SO-NE**“ pro sobotu a neděli stejné spínací body

- „**DENNĚ**“ pro všechny dny v týdnu stejné spínací body

- „**JEDNOTLIVĚ**“ pro jednotlivé dny různé spínací body

Chcete-li po nastavení změnit spínací body pro jednotlivé dny, musíte nejprve vymazat již nastavené spínací body pro tento den. Poté zadejte nové spínací body pro jednotlivé dny v týdnu („**JEDNOTLIVĚ**“).

Příklad

V pondělí až pátek a v neděli od 8.00 do 22.00 hodin, stejně jako v sobotu od 9.00 do 23.00 hodin chcete vytápění místností na normální prostorovou teplotu, ve zbývajících dobu vytápění na redukovanou prostorovou teplotu.

To vyžaduje následující postup:

1. Pro pondělí až neděli („**DENNĚ**“):
Nastavení spínacích bodů 08.00 hodin a 22.00 hodin
2. Pro „**JEDNOTLIVĚ**“ sobotu:
Zrušení spínacích bodů 8.00 hodin a 22.00 hodin
3. Pro „**JEDNOTLIVĚ**“ sobotu:
Nastavení spínacích bodů 09.00 hodin a 23.00 hodin







Trvalé nastavení teploty místnosti (pokračování)

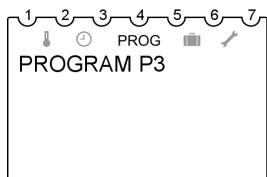









K bodu 1) Nastavení pro „DENNĚ“

Nastavte otočný spínač pro volbu programu na „MENU“ a stiskněte následující tlačítka:

1.  dokud se neobjeví „PROGRAM P3“, bliká symbol „PROG“.













2.  pro potvrzení, bliká „NOVÝ“.
3.  na krátkou dobu se zobrazí indikace volných paměťových míst (max. 26), poté bliká „PO-PÁ“.
4.  dokud se nezobrazí „DENNĚ“.
5.  pro potvrzení, bliká „HODINA“.
6.  dokud se nezobrazí „8“ (08.00 hod.).
7.  pro potvrzení, bliká „MINUTA“.

8.  dokud se nezobrazí „00“ (08.00 hod.).
9.  pro potvrzení, bliká „KOMFORTNÍ“.
10.  pro potvrzení, zobrazí se „KONEC“ a cca 3 s později bliká „NOVÝ“.
11.  pro potvrzení, na krátkou dobu se zobrazí indikace volných paměťových míst (max. 25), poté bliká „DENNĚ“.
12.  pro potvrzení, bliká „HODINA“.
13.  dokud se nezobrazí „22“ (22.00 hod.).
14.  pro potvrzení, bliká „MINUTA“.
15.  dokud se nezobrazí „00“ (22.00 hod.).
16.  pro potvrzení, bliká „SNÍŽENÁ“.
17.  pro potvrzení, zobrazí se „KONEC“ a cca 3 s později bliká „NOVÝ“.

Trvalé nastavení teploty místnosti (pokračování)**K bodu 2) Zrušení nastavení pro „JEDNOTLIVĚ“ sobotu**















Přímé pokračování předcházejícího pořadí tlačítek (poslední krok 17.: ) pro potvrzení, ... bliká „NOVÝ“:

1.  /  dokud se nezobrazí „VYMAZAT“.
2.  pro potvrzení, bliká „JEDNOTLIVĚ“.
3.  pro potvrzení, zobrazí se první spínací bod pro pondělí.
4.  až do výběru spínacího bodu „sobota 8.00 hodin“.
5.  pro potvrzení, bliká „VYMAZAT“.

6.  pro potvrzení, zvolený spínací bod byl vymazán, zobrazí se další spínací bod „sobota 22.00 hodin“.
7.  pro potvrzení, bliká „VYMAZAT“.
8.  pro potvrzení, zvolený spínací bod byl vymazán, zobrazí se další spínací bod „neděle 8.00 hodin“.
9.  dokud se nezobrazí „KONEC“. Cca 3 s později se zobrazí „PROGRAM P3“, bliká symbol „PROG“.

K bodu 3) nastavení pro „JEDNOTLIVĚ“ sobotu











Přímé pokračování předcházejícího pořadí tlačítek (poslední krok 9.: ) až se zobrazí „KONEC“. ... bliká „PROG“):

1.  pro potvrzení, bliká „NOVÝ“.
2.  pro potvrzení, čekejte až bliká „PO-PÁ“.
3.  /  dokud se nezobrazí „JEDNOTLIVĚ“.
4.  pro potvrzení, zobrazí se „PONDĚLÍ“.
5.  /  dokud se nezobrazí „SOBOTA“.
6.  pro potvrzení, bliká „HODINA“.
7.  /  dokud se nezobrazí „9“ (09.00 hod.).
8.  pro potvrzení, bliká „MINUTA“.
9.  /  dokud se nezobrazí „00“ (09.00 hod.).
10.  pro potvrzení, zobrazí se „KOMFORTNÍ“.
11.  pro potvrzení, zobrazí se „KONEC“ a cca 3 s později bliká „NOVÝ“.



Nastavování teploty místnosti

Trvalé nastavení teploty místnosti (pokračování)











12.  pro potvrzení, čekejte až bliká „**JEDNOTLIVĚ**“.
13.  pro potvrzení, zobrazí se „**PONDĚLÍ**“.
14.  dokud se nezobrazí „**SOBOTA**“.
15.  pro potvrzení, bliká „**HODINA**“.
16.  dokud se nezobrazí „23“ (23.00 hod.).
17.  pro potvrzení, bliká „**MINUTA**“.
18.  dokud se nezobrazí „00“ (23.00 hod.).
19.  pro potvrzení, zobrazí se „**SNÍŽENÁ**“.
20.  pro potvrzení, zobrazí se „**KONEC**“ a cca 3 s později bliká „**NOVÝ**“.
21.  až se zobrazí „**KONEC**“.
22.  pro potvrzení
23. Nastavte otočný spínač na „P3“; na časové stupnici se zobrazí nastavené spínací body.

Vymazání spínacích bodů

Můžete vymazat všechny spínací body současně nebo jednotlivě.

Vymazání jednotlivých spínacích bodů

Nastavte otočný spínač pro volbu programu na „MENU“ a stiskněte následující tlačítka:









1.  dokud se nezobrazí „**PROGRAM P3**“.
2.  pro potvrzení
3.  dokud se nezobrazí „**VYMAZAT**“.
4.  pro potvrzení, bliká „**JEDNOTLIVĚ**“.
5.  pro potvrzení, zobrazí se první spínací bod pro pondělí.
6.  až do výběru spínacího bodu v požadovaném dni.
7.  pro potvrzení, bliká „**VYMAZAT**“.
8.  pro potvrzení, zvolený spínací bod byl vymazán, zobrazí se další spínací bod.
9.  chcete-li vymazat další spínací body.
nebo
 tak dlouho, až se zobrazí „**KONEC**“.

Trvalé nastavení teploty místnosti (pokračování)

10. Nastavte otočný spínač na požadovaný program.



Vymazání všech spínacích bodů

Nastavte otočný spínač pro volbu programu na „MENU“ a stiskněte následující tlačítka:

1.  dokud se nezobrazí „PROGRAM P3“.
2.  pro potvrzení
3.   dokud se nezobrazí „VYMAZAT“.
4.  pro potvrzení, bliká „JEDNOTLIVĚ“.
5.   dokud se nezobrazí „VŠE“.
6.  pro potvrzení, bliká „POTVRDIT“.
7.  pro potvrzení, byly vymazány všechny spínací body.
8. Nastavte otočný spínač na požadovaný program.





Změna teploty místnosti pouze na několik dní

Během dovolené máte následující možnosti, jak uspořit el. energii:

- Máte možnost vytápění místnosti zcela vypnout, a sice když nastavíte otočný spínač pro výběr programu na ochranný provoz proti mrazu „“.
- nebo**
- Můžete vytápění místností nastavit na minimální spotřebu energie (např. aby nezmrzly pokojové rostliny). K tomu účelu zvolte prázdninový program „“.





Nastavení prázdninového programu

Nastavte otočný spínač pro volbu programu na „MENU“ a stiskněte následující tlačítka:

1.   dokud se nezobrazí „PRÁZDNINY“.
2.  pro potvrzení, na okamžik se zobrazí „DATUM SPUŠTĚNÍ“.
3.   pro zadání okamžiku spuštění a ukončení „ROK“, „MĚSÍC“, „DEN“, „HODINA“.



Změna teploty místnosti pouze na několik dní (pokračování)







4.  příslušně pro potvrzení.
5.  /  až po volbu teploty během prázdninového programu „**NEZÁMRZNÁ**“, „**SNÍŽENÁ**“ nebo „**KOMFORTNÍ**“
6.  pro potvrzení, na okamžik se zobrazí „**KONEC**“.
7. Nastavte otočný spínač na požadovaný program. Když nastane okamžik spuštění, objeví se např. následující indikace:



Upozornění

Chcete-li pro prázdninový program změnit teploty nastavené v „**NEZÁMRZNÁ**“, „**SNÍŽENÁ**“ nebo „**KOMFORTNÍ**“, pak postupujte podle popisu na straně 12. Změněná teplota platí i po uplynutí prázdninového programu, a musí se tedy podle potřeby opět změnit.

Ukončení prázdninového programu

- Prázdninový program skončí automaticky dosažením okamžiku ukončení.
 - Chcete-li prázdninový program předčasně vymazat, nastavte otočný spínač pro volbu programu na „**MENU**“ a stiskněte následující tlačítka:
1.  /  dokud se nezobrazí „**PRÁZDNINY**“, bliká symbol „“.
 2.  pro potvrzení, zobrazí se „**DOTAZOVÁNÍ**“.
 3.  /  dokud se nezobrazí „**VYMAZAT**“.
 4.  pro potvrzení
 5. Nastavte otočný spínač na požadovaný program.

Změna teploty místnosti pouze na několik hodin



Pomocí následujících funkcí můžete teplotu místnosti na několik hodin změnit, aniž by se natrvalo změnila nastavení.

Změna teploty místnosti pouze na několik hodin (pokračování)

Chcete-li neplánovaně zvýšit prostorovou teplotu:

- Ve všech programech zvýšíte prostorovou teplotu tlačítkem  (viz strana 19).
- Zvolte v programech „P1“, „P2“ a „P3“ provoz Party „YI“ (viz strana 20).

Chcete-li neplánovaně snížit prostorovou teplotu:

- Ve všech programech snížíte prostorovou teplotu tlačítkem  (viz strana 19).
- Zvolte v programech „P1“, „P2“ a „P3“ úsporný provoz  (viz strana 19).



Změna pomocí tlačítek /

Teploty zadané ve všech programech můžete na přechodnou dobu změnit. Změněná teplota zůstane zachována do dalšího přepnutí v rámci programu nebo do okamžiku přepnutí na jiný program.

2. Při uzavřené uzavírací klapce: Čekajte cca 1 min, dokud se hodnota automaticky neuloží.
nebo
Při otevřené uzavírací klapce:

3.  pro potvrzení

Stiskněte následující tlačítka:

1.  /  dokud se neobjeví požadovaná hodnota.



Nastavení úsporného provozu

V úsporném provozu se normální prostorová teplota automaticky sníží na nastavenou redukovanou prostorovou teplotu. Změněná teplota zůstane zachována do dalšího přepnutí v rámci programu nebo do okamžiku přepnutí na jiný program.

Upozornění

Úsporný provoz můžete nastavit jen v programech „P1“, „P2“ a „P3“.



Nastavování teploty místnosti

Změna teploty místnosti pouze na několik hodin (pokračování)

Stiskněte následující tlačítka:

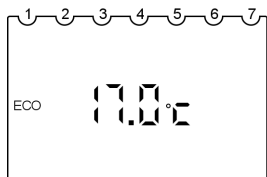
1.  na cca 4 s, „ECO“ a zobrazí se nastavená redukováná prostorová teplota.



2.  /  chcete-li změnit teplotu úsporného provozu.

3. Při uzavřené uzavírací klapce: Čekajte cca 1 min, dokud se hodnota automaticky neuloží.
nebo
Při otevřené uzavírací klapce:

4.  pro potvrzení

Ukončení úsporného provozu

- Úsporný provoz automaticky skončí dalším přepnutím na vytápění místností na redukovanou teplotu místnosti.
- Chcete-li úsporný provoz předčasně ukončit, stiskněte znovu tlačítko  po dobu cca 4 s.

Nastavení provozu Party

V provozu Party se redukováná prostorová teplota automaticky zvýší na nastavenou normální prostorovou teplotu. Změněná teplota zůstane zachována do dalšího přepnutí v rámci programu nebo do okamžiku přepnutí na jiný program.



Upozornění

Provoz Party můžete nastavit jen v programech „P1“, „P2“ a „P3“.

Stiskněte následující tlačítka:

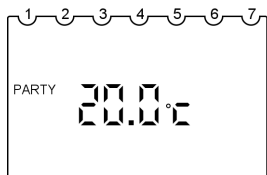
1.  na cca 4 s, „PARTY“ a zobrazí se nastavená normální prostorová teplota.



2.  /  chcete-li změnit teplotu provozu Party.

3. Při uzavřené uzavírací klapce: Čekajte cca 1 min, dokud se hodnota automaticky neuloží.
nebo
Při otevřené uzavírací klapce:



4.  pro potvrzení

Ukončení provozu Party

- Provoz Party skončí automaticky dalším přepnutím na vytápění místností na normální prostorovou teplotu.
- Chcete-li provoz Provoz předčasně ukončit, stiskněte znovu tlačítko  po dobu cca 4 s.

Čas a datum

Nastavte otočný spínač pro volbu programu na „MENU“ a stiskněte následující tlačítka:

1.  dokud se nezobrazí „**ČAS/DATUM**“, bliká symbol „“.

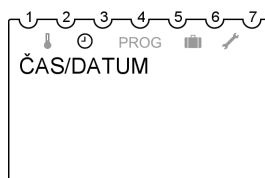



2.  pro potvrzení; momentální čas bliká.

3.  pro zadání „**HODINA**“, „**MINUTA**“, „**ROK**“, „**MĚSÍC**“ a „**DEN**“.

4.  příslušně pro potvrzení.

5.  pro volbu „**KONEC**“ nebo bez resp. s automatickým přestavením letního/zimního času „**BEZ PŘEST.**“ resp. „**S PŘEST.**“.

6.  pro potvrzení
Pokud jste zvolili „**S PŘEST.**“, zobrazí se „**EVROPA**“.

7.  pro volbu státu
nebo
„**VOLNÁ PRAVIDLA**“.

8.  pro potvrzení
Pokud jste zvolili „**VOLNÁ PRAVIDLA**“, zobrazí se „**MĚSÍC LET.**“.

9.  pro zadání data a času pro okamžiky přepnutí na letní/zimní čas „**MĚSÍC LET.**“, „**TÝDEN LET.**“, „**HODINA**“, „**MĚSÍC ZIM.**“, „**TÝDEN ZIM.**“.

Upozornění

„**TÝDEN LET.**“ a „**TÝDEN ZIM.**“ označují víkend v rámci zvoleného měsíce.

Čas pro přepnutí na zimní čas se přebírá z letního času („**HODINA**“).











10.  příslušně pro potvrzení.

11. Nastavte otočný spínač na požadovaný program.

Další nastavení

Nastavení jazyka

Nastavte otočný spínač pro volbu programu na „MENU“ a stiskněte následující tlačítka:

1.   dokud se nezobrazí „SERVIS“, bliká symbol „“.
2.  pro potvrzení, bliká „DISPLEJ“.
3.   dokud se nezobrazí „JAZYK“.
4.  pro potvrzení, bliká nastavený jazyk.
5.   dokud se nezobrazí požadovaný jazyk.
6.  pro potvrzení
7. Nastavte otočný spínač na požadovaný program.

Varianta zobrazení

Zobrazení na displeji určované jednotlivými polohami otočného spínače se řídí nastavenou variantou zobrazení (viz tabulka).

Příklad:

Otočný spínač na „P1“ při variantě zobrazení 2

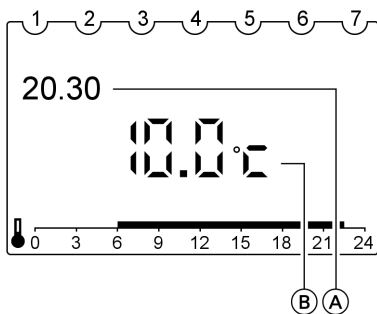

- (A) Čas
- (B) Požadovaná teplota

Otočný spínač na „“ při variantě zobrazení 3

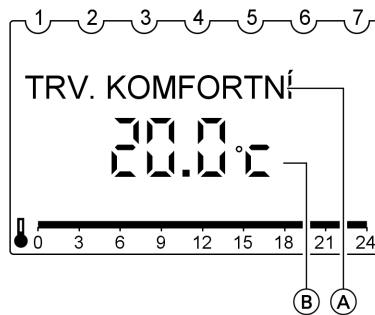



- (A) Program
- (B) Požadovaná teplota

Varianta zobrazení (pokračování)

Indikace	Poloha otočného spínače P1, P2, P3					Poloha otočného spínače ☀️, 🌙, ❄️				
	Varianta zobrazení					Varianta zobrazení				
	1	2	3	4	5	1	2	3	4	5
Čas	X	X			X					X
Požad. tepl.		X	X	X			X	X		
Skuteč. tepl.	X			X	X	X			X	
Program						X	X	X	X	X



Stav při dodávce

Nastavte otočný spínač pro volbu programu na „MENU“ a stiskněte následující tlačítka:

1.   dokud se nezobrazí „SERVIS“, bliká symbol „/“.

2.  pro potvrzení, bliká „DISPLEJ“.

3.  pro potvrzení

4.   dokud se nezobrazí požadovaná varianta.

5.  pro potvrzení

6. Nastavte otočný spínač na požadovaný program.

Stěnové vyrovnání

Je-li váš termostat Vitotrol 100 instalován na nepříliš vhodném místě, např. na venkovní zdi nebo v blízkosti krbu, může se zobrazená prostorová teplota lišit od skutečné prostorové teploty. Tuto odchylku teploty můžete vyrovnat pomocí korekční hodnoty.









Příklad:

Prostorová teplota zobrazená na termostatu Vitotrol 100 je o 2 °C vyšší než skutečná prostorová teplota. Korekční hodnota je -2 °C.

Další nastavení

Stěnové vyrovnání (pokračování)

Nastavte otočný spínač pro volbu programu na „MENU“ a stiskněte následující tlačítka:

1.  /  dokud se nezobrazí „SERVIS“, bliká symbol „/“.
2.  pro potvrzení, bliká „DISPLEJ“.
3.  /  dokud se nezobrazí „STĚNOVÉ VYROVNÁNÍ“.
4.  pro potvrzení
5.  /  dokud se nezobrazí požadovaná korekční hodnota.
6.  pro potvrzení
7. Nastavte otočný spínač na požadovaný program.

Chování regulace

Regulace hystereze je nastavena předem. Hodnota hystereze ovlivňuje spínací bod zapnutí a vypnutí pro „Vytápět“ resp. „Nevytápět“.











Příklad:

požadovaná hodnota teploty místnosti: 21 °C
hystereze: 0,6 °C (stav při dodání)

V okamžiku, kdy skut. hodnota prostorové teploty překročí 21,3 °C, vytápění se vypne. V okamžiku, kdy skut. hodnota prostorové teploty klesne pod 20,7 °C, vytápění se zapne.

Chování regulace můžete ovlivnit změnou hodnoty hystereze. Pokud váš systém reaguje pomalu, nastavte nižší hodnotu.

Nastavte otočný spínač pro volbu programu na „MENU“ a stiskněte následující tlačítka:

1.  /  dokud se nezobrazí „SERVIS“, bliká symbol „/“.
2.  pro potvrzení, bliká „DISPLEJ“.
3.  /  dokud se nezobrazí „REGULÁTOR“.
4.  pro potvrzení, bliká „HYST-REGULÁTOR“.
5.  pro potvrzení, zobrazí se „HYSTEREZE“.
6.  /  dokud se neobjeví požadovaná hodnota. Rozsah nastavení: 0,2 až 1,0 °C
7.  pro potvrzení, zobrazí se „KONEC“.
8. Nastavte otočný spínač na požadovaný program.

Dotaz na teploty a další nastavení

Na následující nastavení se lze dotázat v uvedeném pořadí:

- Teplota místnosti
- Požadovaná teplota nastavená v aktuálním programu
- Datum a hod. čas
- Aktuální program (jen u P1, P2, P3)
- Varianta zobrazení

Upozornění

Otočný spínač **nesmí** být v poloze „MENU“.

Stiskněte následující tlačítka:

1. ⓘ Zobrazí se „**Prost. teplota**“.



2. ⓘ pro další dotazy podle výše uvedeného pořadí.

Dotazování na časové programy

Časový program aktuálního dne pro P1, P2, P3

Otevřete víko regulace. Na displeji vidíte na časové přímce spínací časy aktuálního dne.

Příklad:

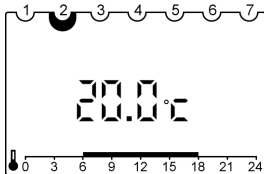

Od 6.00 do 18.00 hodin probíhá vytápění místnosti na normální prostorovou teplotu a od 18.00 do 6.00 hodin probíhá vytápění místnosti na redukovanou prostorovou teplotu.

Časový program celého týdne pro P1 a P2

Otevřete víko regulace. Na displeji vidíte na časové přímce spínací časy aktuálního dne.

Stiskněte následující tlačítka:

1. ⓘ Zobrazí se „**Prost. teplota**“.



Dotazování na časové programy (pokračování)

2. ⓘ tak dlouho, dokud se nezobrazí nastavený časový program („P1“ nebo „P2“). Na displeji vidíte na časové přímce spínací časy dnů v týdnu pondělí až pátek, „PROG PO–PÁ“.
3. ⓘ Na displeji vidíte na časové přímce spínací časy dnů v týdnu sobota a neděle, „PROG SO/NE“.

Časový program celého týdne pro P3

Nastavte otočný spínač pro volbu programu na „MENU“ a stiskněte následující tlačítka:

1. ⏮ dokud se neobjeví „PROGRAM P3“, bliká symbol „PROG“.
2. Ⓞ pro potvrzení, bliká „NOVÝ“.
3. ⏮/⏭ dokud se nezobrazí „DOTAZOVÁNÍ“.

4. Ⓞ pro potvrzení, první spínací bod pro pondělí se zobrazí na displeji společně s časovou přímkou pro pondělí.

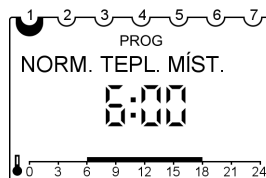

5. Ⓞ vždy pro všechny další spínací body týdne.
6. Nastavte otočný spínač na požadovaný program.

Dotaz na prázdninový program (je-li zadán)

Nastavte otočný spínač pro volbu programu na „MENU“ a stiskněte následující tlačítka:

1. ⏮/⏭ dokud se nezobrazí „PRÁZDNINY“.
2. Ⓞ pro potvrzení
3. ⏮/⏭ dokud se nezobrazí „DOTAZOVÁNÍ“.
4. Ⓞ pro potvrzení, na okamžik se zobrazí „DATUM SPUŠTĚNÍ“, potom „ROK“.

Dotaz na prázdninový program (je-li zadán) (pokračování)

5.  vždy pro potvrzení všech dalších údajů prázdninového programu (datum spuštění/ukončení).
6. Nastavte otočný spínač na požadovaný program.

Co je třeba dělat?

V místnostech je příliš chladno

Příčina	Odstranění poruchy
Vitotrol 100 je chybně nastaven	Zkontrolujte a popř. upravte nastavení: <ul style="list-style-type: none">■ Program (viz strana 9)■ Teplota místnosti (viz strana 25)■ Čas (viz strana 25)

Upozornění

Další příčiny viz návod k obsluze kotle.

V místnostech je příliš teplo

Příčina	Odstranění poruchy
Vitotrol 100 je chybně nastaven	Zkontrolujte a popř. upravte nastavení: <ul style="list-style-type: none">■ Program (viz strana 9)■ Teplota místnosti (viz strana 25)■ Čas (viz strana 25)

Upozornění

Další příčiny viz návod k obsluze kotle.

na displeji bliká

Příčina	Odstranění poruchy
Vybité baterie	Vyměnit baterie (viz strana 29) Likvidace Baterie/akumulátory nepatří do domovního odpadu. Odevzdejte prosím vybité baterie/akumulátory na sběrných místech k tomu určených.

Výměna baterií

- Používat alkalické tužkové baterie 1,5 V typu LR6/AA bez škodlivých látek.
- Nepoužívejte dobíjecí baterie.
- Každého půldruhého roku vyměňte **obě** baterie.

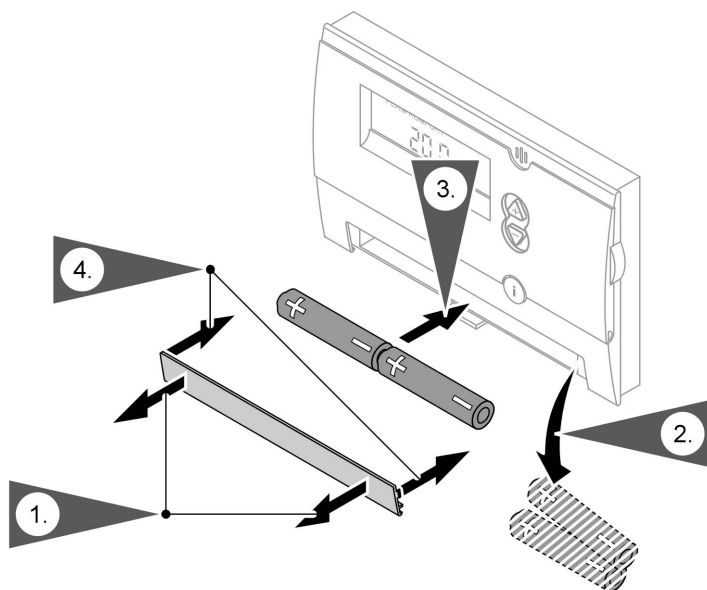

Termostat Vitotrol 100 má rezervu chodu 10 min. Při výměně baterií během této doby zůstanou všechna nastavená data zachována. Při překročení rezervy chodu musíte provést reset (viz další stránka).

Co je třeba dělat?

Výměna baterií (pokračování)

Reset

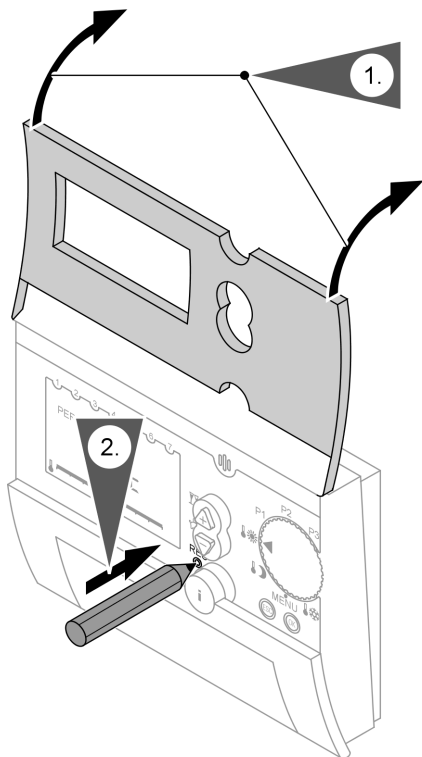

Po provedení resetu musíte opětovně nastavit jazyk, hodinový čas a datum.

Čištění

Přístroj můžete čistit běžnými čisticími prostředky (nepoužívat abrazivní prostředky).

Tipy pro úsporu energie

Pomocí následujících opatření můžete ušetřit ještě více energie.

- Správné větrání
Okna na krátkou dobu úplně otevřete a přitom zavřete termostatické ventily.
- Nepřetápějte, usilujte o prostorovou teplotu 20 °C, každý stupeň, o který se prostorová teplota sníží, ušetří až 6 % nákladů na topení.
- Zatahujte okenní žaluzie (jsou-li k dispozici) již při nastávající tmě.
- Využívejte možností nastavení dálkového ovládání, např. střídání normální teploty místnosti s redukovanou teplotou místnosti.

Seznam hesel

Č		P	
Čas a datum	21	Prázdninový program	
Časový program	10	■ nastavení	17
Časy vytápění	13	■ ukončení	18
C		Přechodná změna teplot	19
Chování regulace	24	Příklad	13
Č		Provoz Party	7
Čištění	31	Provoz Party	
D		■ nastavení	20
Dotaz na časové programy	25	■ ukončení	20
Dotaz na prázdninový		R	
■ program	26	Redukovaná prostorová teplota	9
Dotaz na		S	
■ nastavení	25	Snížená teplota	
Dotaz		■ Regulátor	9
■ na teploty	25	Spínací body	13
Dovolená	17	Stěnové vyrovnání	23
I		Svépomoc	28
Individuální časový program	11	U	
Individuální časový program		Upozornění na platnost	33
■ Příklad	13	Ú	
Informace	7	Úspora energie	17, 19, 32
J		Úsporný provoz	7
Jazyk	22	Úsporný provoz	
N		■ nastavení	19
Nastavení individuální časového		■ ukončení	20
■ programu	13	V	
Normální teplota místnosti	9	Varianta zobrazení	22
O		Vymazání spínacích	
Obslužné a indikační prvky	7	■ bodů	16
Ochrana proti mrazu	9		
Otočný spínač	7		



Upozornění na platnost

Pro Vitotrol 100, typ UTD-RF

obj. č. 7160 432

Váš kontaktní podnik

Při případných dotazech nebo při požadavku provedení údržby a oprav na Vašem zařízení se prosím obračejte na Váš odborný servis. Odborný servis ve Vaší blízkosti naleznete například na našich webových stránkách www.viessmann.com.

Viessmann spol. s r.o.
Chrástany 189
25219 Rudná u Prahy
Telefon: 257 09 09 00
Telefax: 257 95 03 06
www.viessmann.com

Technické změny vyhrazeny!
5695 573 CZ